

## **Secțiunea III – Caiet de sarcini pentru achiziție de produse**

### **Mobilier divers**

#### **1 Introducere**

Caietul de sarcini face parte integrantă din documentația de atribuire și constituie ansamblul cerințelor pe baza cărora se elaborează de către fiecare ofertant propunerea tehnică.

Caietul de sarcini conține, în mod obligatoriu, specificații tehnice. Acestea definesc, după caz și fără a se limita la cele ce urmează, caracteristici referitoare la nivelul calitativ, tehnic și de performanță, siguranța în exploatare, dimensiuni, precum și sisteme de asigurare a calității, terminologie, simboluri, teste și metode de testare, ambalare, etichetare, marcare, condițiile pentru certificarea conformității cu standarde relevante sau altele asemenea.

Caietul de sarcini trebuie să precizeze și instituțiile competente de la care furnizorii, executanții sau prestatorii pot obține informații privind reglementările obligatorii referitoare la protecția muncii, la prevenirea și stingerea incendiilor și la protecția mediului, care trebuie respectate pe parcursul îndeplinirii contractului și care sunt în vigoare la nivel național sau, în mod special, în regiunea ori în localitatea în care se execută lucrările sau se prestează serviciile ori operațiunile de instalare, accesorii furnizării produselor (după caz).

În cadrul acestei proceduri, U.M. 02192 Constanța - Academia Navală „Mircea cel Bătrân” îndeplinește rolul de Autoritate contractantă.

Pentru scopul prezentei secțiuni a Documentației de Atribuire, orice activitate descrisă într-un anumit capitol din Caietul de Sarcini și nespecificată explicit în alt capitol, trebuie interpretată ca fiind menționată în toate capitolele unde se consideră de către Ofertant că aceasta trebuia menționată pentru asigurarea îndeplinirii obiectului Contractului.

#### **2 Contextul realizării acestei achiziții de produse**

##### **2.1 Informații despre Autoritatea contractantă**

U.M. 02192 Constanța - Academia Navală „Mircea cel Bătrân” este o instituție publică de educație și cercetare științifică, ce oferă programe acreditate de licență și masterat pentru studii universitare în domeniul maritim, fluvial și portuar. Misiunea este formarea la nivel universitar a absolvenților care să satisfacă nevoia de profesioniști a Forțelor Navale Române și mediului economic din domeniul naval și portuar maritim și fluvial.

##### **2.2 Informații despre contextul care a determinat achiziționarea produselor**

Achiziția produselor este necesară pentru dotarea cu mobilier a dormitoarelor / spațiilor de cazare destinate studenților militari, a tribunelor aferente terenurilor de pe baza sportivă, a vestiarelor destinate personalului din producție, a infirmeriei, a laboratorului de oceanografie și a popotei studenți militari.

#### **3 Descrierea produselor solicitate**

##### **3.1 Descrierea situației actuale la nivelul Autorității contractante**

La data întocmirii prezentei documentații, U.M. 02192 Constanța - Academia Navală „Mircea cel Bătrân” nu dispune de cantitățile de mobilier necesare pentru dotarea dormitoarelor / spațiilor de cazare destinate studenților militari, a tribunelor aferente terenurilor de pe baza sportivă, a vestiarelor destinate personalului din producție, a infirmeriei, a laboratorului de oceanografie și a popotei studenți militari.

##### **3.2 Obiectivul general la care contribuie furnizarea produselor**

Achiziționarea produselor în termenele stabilite prin documentația de atribuire are un rol determinant pentru buna desfășurare a activităților Academiei Navale „Mircea cel Bătrân” stabilite în Planul cu Principalele Activități.

### 3.3 Loturile / Produsele solicitate și operațiunile cu titlu accesoriu necesare a fi realizate

#### 3.3.1 Loturile / Produse solicitate

##### 3.3.1.1 Lotul 1 – Mobilier de exterior pentru tribună

###### Scaune de exterior pentru tribună

| Cantitate | Unitate de măsură | Loc de livrare  | Specificații tehnice / cerințe funcționale | Durata minima garanție/termen de valabilitate  |
|-----------|-------------------|---|--|--|
| 300       | bucăți            | sediul autorității contractante (str. Fulgerului nr.1, Constanța) | <i>conform notei</i>                       | perioada de garanție acordată produselor: minim 24 luni de la data recepției calitative / acceptării produselor, în condiții de utilizare normală. |

###### NOTĂ:

###### a) Schița produsului (model orientativ):

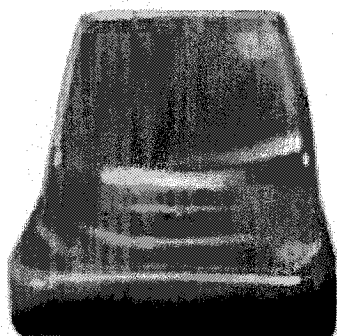

###### b. Specificații tehnice:

Scaun monobloc autoportant, cu spătar înalt, realizat din polipropilena copolimerizată colorată în masă, cu șezut anatomic, rezistent la radiația ultravioletă, la îngheț și la factorii mecanici (trebuie să beneficieze de sistem de fixare pe bara metalică în minim 3 puncte cu piesa de fixare anti vandal) și sistem de drenare a apei. Scaunul trebuie să fie însoțit de kit de montaj.

Trebuie să fie rezistente la flacără deschisă (clasa C1) și rezistente la radiația ultravioletă.

Dimensiune (L x l x h): 430x442x330 mm.

Culori: 100 buc. – roșu; 100 buc. – galben; 100 buc. – albastru;

##### 3.3.1.2 Lotul 2 – Paturi simple supraetajate

###### A. Paturi simple supraetajate

| Cantitate | Unitate de măsură | Loc de livrare  | Specificații tehnice / cerințe funcționale | Durata minima garanție/termen de valabilitate  |
|-----------|-------------------|---|--|--|
| 20        | bucăți            | sediul autorității contractante (str. Fulgerului nr.1, Constanța) | <i>conform notei</i>                       | perioada de garanție acordată produselor: minim 24 luni de la data recepției calitative / acceptării produselor, în condiții de utilizare normală. |

###### NOTĂ:

###### a) Schița produsului (model orientativ):

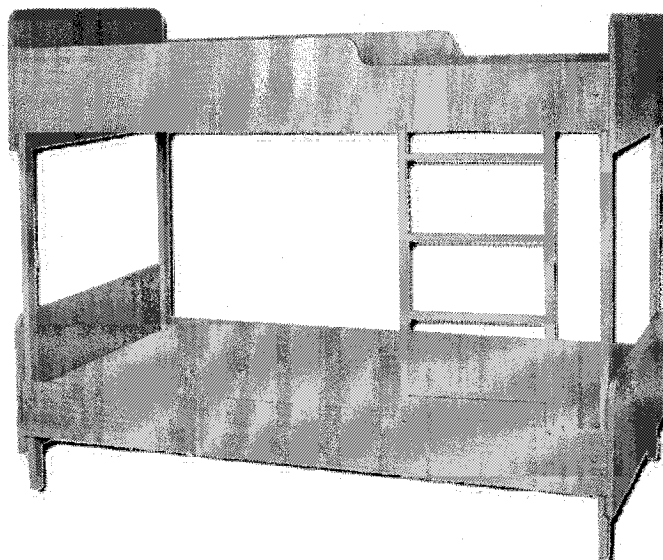

**b) Specificații tehnice:**

- **Structura metalică:** confecționată din profile rectangulare din oțel laminat (45 X 35 mm) cu grosimea de minim 3 mm, cu colțurile ușor rotunjite, îndoite la cald, vopsite în câmp electrostatic; culoare: gri/argintiu; zona de contact cu pardoseala - tălpi/suportți din PVC de culoare neagră; structura metalică va fi prevăzută cu cadre de susținere pentru două somiere;

- pentru accesul la patul etajat, pe una din laturile transversale ale structurii metalice, cât mai aproape de unul din capete, va fi montată o **scară**, confecționată din același tip de material;

- **Somierele** vor conține minim 12 lamele din lemn stratificat (fiecare) și vor fi încadrate, atât transversal, cât și longitudinal, de **blaturi** realizate din PAL melaminat de 18 mm;

- **Blaturile** vor avea colțurile rotunjite și vor fi cănuite cu cant ABS de 2 mm sau cu cant PVC cu acoperire și îngropare (după caz); blaturile transversale vor fi montate pe scheletul metalic astfel încât să depășească nivelul somierei cu 15 cm, iar cele destinate patului etajat, în jumătatea opusă scării de acces, vor depăși nivelul somierei cu 30 cm, pentru a preveni răsturnarea accidentală.

| - Dimensiuni:   | (mm)      |
|-----------------|-----------|
| Lungime totală  | max. 2100 |
| Lungime somieră | 2000      |
| Lățime totală   | max. 1000 |
| Lățime somieră  | 900       |

**3.3.1.3 Lotul 3 – MOBILIER PENTRU SALA DE CONSULTAȚII MEDICALE**

(A. Banca de așteptare, B. Masă pentru instrumentar medical, C. Taburet medic cu spătar, D. Vitrină medicamente, E Canapea examinare)

**A. Bancă așteptare**

| Cantitate | Unitate de măsură | Loc de livrare  | Specificații tehnice / cerințe funcționale | Durata minima garanție/termen de valabilitate  |
|-----------|-------------------|---|--|--|
| 6         | bucăți            | sediul autorității contractante (str. Fulgerului nr.1, Constanța) | conform notei                              | perioada de garanție acordată produselor: minim 24 luni de la data recepției calitative / acceptării produselor, în condiții de utilizare normală. |

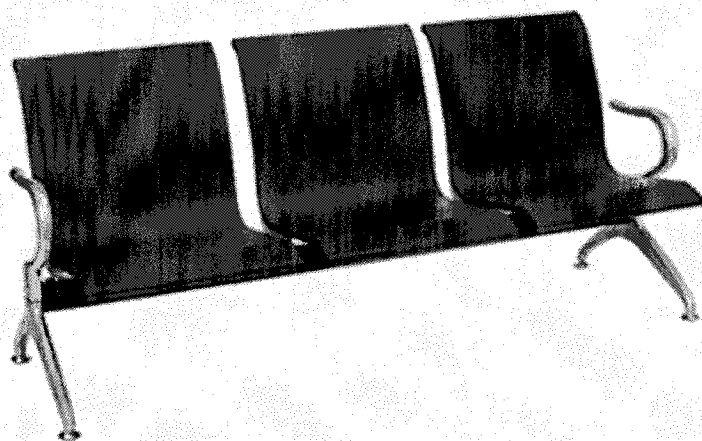
**NOTĂ:****a) Schița produsului (model orientativ):****b) Specificații tehnice:**

Realizat din metal: cadru, mânere și picioare. Șezut și spătar din poliuretan turnat peste un cadru metalic. Greutate maximă suportată – 120 kg per loc

Toate părțile din metalice vor fi vopsite în câmp electrostatic, cu vopsea albă.

Culoare șezut: roșu

| Dimensiuni:       |          | (mm) |
|-------------------|----------|------|
| Șezut             | lățime   | 540  |
|                   | adâncime | 420  |
| Spătar            | lățime   | 540  |
|                   | înălțime | 500  |
| Înălțime la șezut |          | 380  |

|                 |      |
|-----------------|------|
| Lungime totală  | 1850 |
| Înălțime totală | 820  |
| Lățime totală   | 660  |

## B. Masă pentru instrumentar medical

| Cantitate | Unitate de măsură | Loc de livrare  | Specificații tehnice / cerințe funcționale | Durata minima garanție/termen de valabilitate  |
|-----------|-------------------|---|--|--|
| 3         | bucăți            | sediul autorității contractante (str. Fulgerului nr.1, Constanța) | conform notei                              | perioada de garanție acordată produselor: minim 24 luni de la data recepției calitative / acceptării produselor, în condiții de utilizare normală. |

### NOTĂ:

#### a) Schița produsului (model orientativ):



#### b) Specificații tehnice:

Cadru confecționat din oțel inoxidabil cu profil rectangular/rotund, prevăzut cu patru roți pivotante.

Pe cadru se montează două blaturi dreptunghiulare de oțel inoxidabil, având marginile înălțate cu 15-25 mm, pentru a preveni răsturnarea accidentală a instrumentarului medical pe timpul deplasării mesei.

Blatul inferior va fi fixat de cadru la cel puțin 250 mm față de pardoseală, iar cel superior la cel puțin 700 mm.

Sub blatul superior va fi montat, prin intermediul unui braț culisabil, un bol din oțel inoxidabil pentru pansamente, având diametrul între 200 și 250 mm.

-inox AISI 304.

| Dimensiuni (mm): | minim | maxim | obs. |
|------------------|-------|-------|------|
| Lungime          | 900   | 950   |      |
| Lățime           | 550   | 650   |      |

## C. Taburet medic cu spătar

| Cantitate | Unitate de măsură | Loc de livrare  | Specificații tehnice / cerințe funcționale | Durata minima garanție/termen de valabilitate  |
|-----------|-------------------|---|--|--|
| 2         | bucăți            | sediul autorității contractante (str. Fulgerului nr.1, Constanța) | conform notei                              | perioada de garanție acordată produselor: minim 24 luni de la data recepției calitative / acceptării produselor, în condiții de utilizare normală. |

### NOTĂ:

#### a) Schița produsului (model orientativ):



#### a) Specificații tehnice:

- **Schelet metalic:** confecționat din profil metalic, cromat, cu cinci brațe; zona de contact cu pardoseala - role de culoare neagră;

- **Șezutul și spătarul:** tapitate cu piele ecologică; Reglabil pe înălțime cu mecanism de ridicare hidraulic, posibilitate de ajustare prin extindere pe verticală – minim 40 cm, maxim 60 cm; Diametrul șezut minim 35 cm.

- **Greutate maximă suportată:** 120 kg;

#### D. Vitrină medicamente

| Cantitate | Unitate de măsură | Loc de livrare  | Specificații tehnice / cerințe funcționale | Durata minima garanție/termen de valabilitate  |
|-----------|-------------------|---|--|--|
| 8         | bucăți            | sediul autorității contractante (str. Fulgerului nr.1, Constanța) | conform notei                              | perioada de garanție acordată produselor: minim 24 luni de la data recepției calitative / acceptării produselor, în condiții de utilizare normală. |

#### NOTĂ:

##### a. Schița produsului (model orientativ):

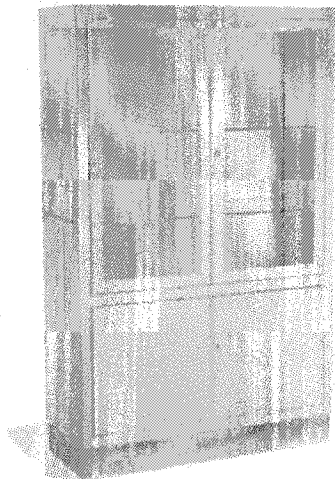

##### b. Specificații tehnice:

Vitrina prevăzută cu 2 uși în partea superioară din sticlă, în partea inferioară un corp cu 2 uși metalice. Ușile vor fi dotate cu garnituri pentru amortizarea închiderii și cu încuietoare, astfel: 2 uși din structura metalică cu sticlă securizată, prevăzute cu yala – în partea superioară și 2 uși pline, prevăzute cu yala – în partea inferioară. Structură din oțel, vopsită în câmp electrostatic. Culoare: alb.

Politele sunt metalice și sunt reglabile pe înălțime.

| Dimensiuni totale (mm): | minim | maxim |
|-------------------------|-------|-------|
| Lățime                  | 900   | 1200  |
| Adâncime                | 400   | 450   |
| Înălțime totală         | 1600  | 1800  |

#### E. Canapea de examinare

| Cantitate | Unitate de măsură | Loc de livrare  | Specificații tehnice / cerințe funcționale | Durata minima garanție/termen de valabilitate  |
|-----------|-------------------|---|--|--|
| 1         | bucăți            | sediul autorității contractante (str. Fulgerului nr.1, Constanța) | conform notei                              | perioada de garanție acordată produselor: minim 24 luni de la data recepției calitative / acceptării produselor, în condiții de utilizare normală. |

#### NOTĂ:

##### a) Schița produsului (model orientativ):

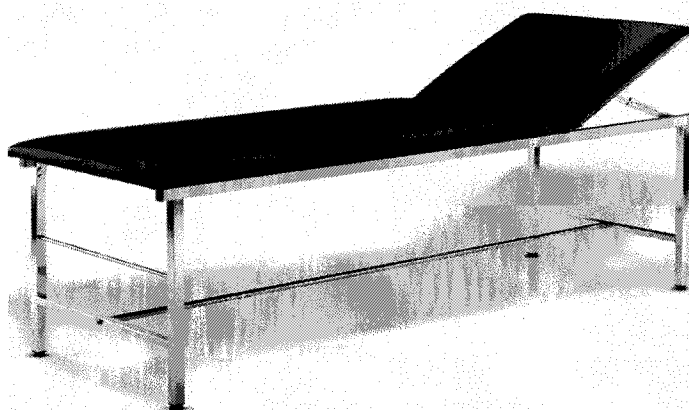

##### b) Specificații tehnice:

- **Schelet metalic:** confecționat din profile rectangulare din oțel cromat (25 X 25 X 2 mm); zona de contact cu pardoseala - tălpi/suporturi din PVC de culoare neagră; scheletul va fi prevăzut cu un suport pentru rolă de hârtie, plasat fie în partea din față, fie în partea din spate, confecționat din același material;

- **Suportul de examinare:** compus din două secțiuni realizate din poliuretan, prevăzute cu husă din material ignifug, ușor lavabilă, de culoare albă, gri sau bleumarin; una din secțiuni este fixată pe scheletul metalic; cealaltă – cu posibilități de rabatare și blocare, în plan vertical (de la 0 la 75°);

- **Greutate maximă suportată:** 150 kg;

| Dimensiuni totale (mm): | minim | maxim | obs. |
|-------------------------|-------|-------|------|
| Lungime                 | 1750  | 1850  |      |
| Lățime                  | 600   | 700   |      |
| Înălțime                | 740   | 760   |      |

### 3.3.1.4 Lotul 4 – Mobilier pentru laborator Oceanografie

(A. Masă tip laborator chimie, B.Scaun mobil de laborator, C. Dulap depozitare substanțe chimice)

#### A. Masă tip laborator chimie

| Cantitate | Unitate de măsură | Loc de livrare  | Specificații tehnice / cerințe funcționale | Durata minima garanție/termen de valabilitate  |
|-----------|-------------------|---|--|--|
| 5         | bucăți            | sediul autorității contractante (str. Fulgerului nr.1, Constanța) | conform notei                              | perioada de garanție acordată produselor: minim 24 luni de la data recepției calitative / acceptării produselor, în condiții de utilizare normală. |

**NOTĂ:**

##### a) Schița produsului (model orientativ):



##### b. Specificații tehnice:

Completul de masă laborator este compus din chiuvetă din ceramică, baterie cu 3 robinete, sistem de captare a aerului poluat.

Material:

- *suprafața de lucru*: pal melaminat, rezistent la șocuri termice și substanțe chimice agresive
- *structura*: schelet din oțel, vopsit în câmp electrostatic; tălpi de protecție din pvc

Culoare: gri - pentru suprafața de lucru și pentru structura metalică

| Dimensiuni totale (mm): | minim | maxim |
|-------------------------|-------|-------|
| Lungime                 | 2800  | 3000  |
| Lățime                  | 600   | 650   |
| Înălțime                | 780   | 780   |

#### B. Scaun mobil de laborator

| Cantitate | Unitate de măsură | Loc de livrare  | Specificații tehnice / cerințe funcționale | Durata minima garanție/termen de valabilitate  |
|-----------|-------------------|---|--|--|
| 20        | bucăți            | sediul autorității contractante (str. Fulgerului nr.1, Constanța) | conform notei                              | perioada de garanție acordată produselor: minim 24 luni de la data recepției calitative / acceptării produselor, în condiții de utilizare normală. |

**NOTĂ:**

##### a) Schița produsului (model orientativ)

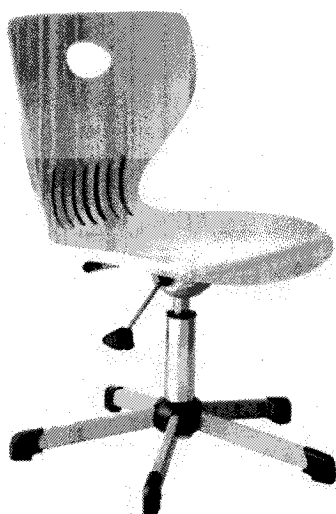

##### b) Specificații tehnice:

**Șezut și spătar:** din PVC dur, culoarea gri deschis;  
**Picior:** executat din profil elicoidal, din oțel îmbinat prin sudură în câmp protector de argon, vopsit în câmp electrostatic, prevăzut cu 5 brațe și amortizor hidraulic;

**Tălpi:** din material plastic, fixate rigid special pentru protecția pardoseli

| Dimensiuni (mm): | minim | maxim |
|------------------|-------|-------|
| Lungime          | 400   | 450   |
| Lățime           | 400   | 450   |

### C. Dulap depozitare substanțe chimice

| Cantitate | Unitate de măsură | Loc de livrare  | Specificații tehnice / cerințe funcționale | Durata minima garanție/termen de valabilitate  |
|-----------|-------------------|---|--|--|
| 3         | bucăți            | sediul autorității contractante (str. Fulgerului nr.1, Constanța) | conform notei                              | perioada de garanție acordată produselor: minim 24 luni de la data recepției calitative / acceptării produselor, în condiții de utilizare normală. |

**NOTĂ:**

#### a) Schița produsului (model orientativ)

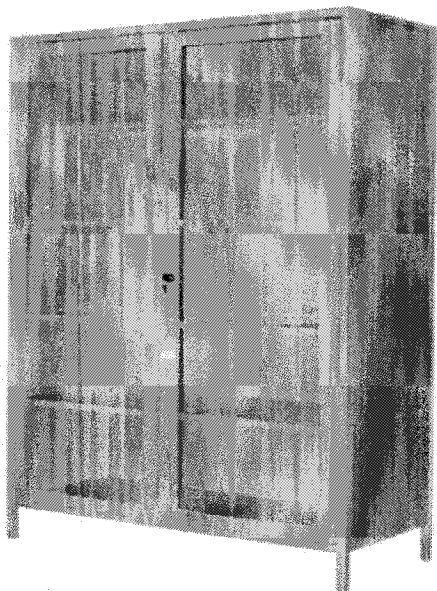

#### b) Specificații tehnice:

Dulapurile pentru depozitarea substanțelor chimice trebuie să asigure condițiile de securizare a substanțelor cu grad sporit de periculozitate.

Structură din oțel, vopsită în câmp electrostatic, tratată în prealabil cu fosfați, pentru rezistență sporită la reactivi. Uși din structura metalică cu sticla securizată, prevăzute cu yala. Uși dotate cu garnituri pentru amortizarea închiderii. Dulapul să fie prevăzut cu 4 polițe metalice. Greutatea minimă suportată pe poliță 30 kg.

Culoare: Gri/alb

| Dimensiuni (mm): | minim | maxim |
|------------------|-------|-------|
| Lungime          | 900   | 1200  |
| Adâncime/lățime  | 450   | 480   |
| Înălțime         | 1950  | 2000  |

### 3.3.1.5 Lotul 5 – Mobilier pentru sala de mese

(A. Masă de lucru cu poliță inferioară, B. Masă de lucru, C Rastel inox, D Dulap depozitare veselă, E Poliță de perete cu suport de cuve, F. Dulap vertical)

#### A. Masă de lucru cu poliță inferioară

| Cantitate | Unitate de măsură | Loc de livrare  | Specificații tehnice / cerințe funcționale | Durata minima garanție/termen de valabilitate  |
|-----------|-------------------|---|--|--|
| 3         | bucăți            | sediul autorității contractante (str. Fulgerului nr.1, Constanța) | conform notei                              | perioada de garanție acordată produselor: minim 24 luni de la data recepției calitative / acceptării produselor, în condiții de utilizare normală. |

**NOTĂ:**

#### a. Schița produsului (model orientativ):

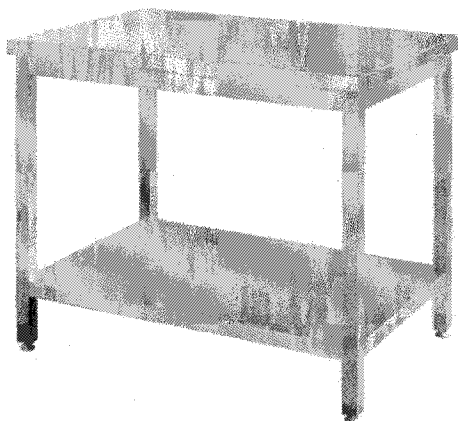

#### b. Specificații tehnice:

Realizată integral din oțel inoxidabil, cu picioare reglabile pe înălțime. Blatul de lucru este confecționat din inox, minim 4 cm grosime, în partea inferioară masa este dotată cu polița din oțel inox. Blatul de lucru și polița inferioară ranforsate. Construcție robustă. Picioare realizate din inox, profil pătrat 4x4 cm, reglabile pe înălțime.

- inox AISI 304.

| Dimensiuni totale (mm): | minim | maxim |
|-------------------------|-------|-------|
| Lungime                 | 1800  | 2000  |
| Lățime                  | 650   | 750   |

|          |     |     |
|----------|-----|-----|
| Înălțime | 800 | 850 |
|----------|-----|-----|

## B. Masă de lucru

| Cantitate | Unitate de măsură | Loc de livrare  | Specificații tehnice / cerințe funcționale | Durata minima garanție/termen de valabilitate  |
|-----------|-------------------|---|--|--|
| 1         | bucăți            | sediul autorității contractante (str. Fulgerului nr.1, Constanța) | <i>conform notei</i>                       | perioada de garanție acordată produselor: minim 24 luni de la data recepției calitative / acceptării produselor, în condiții de utilizare normală. |

### NOTĂ:

#### a. Schița produsului (model orientativ):

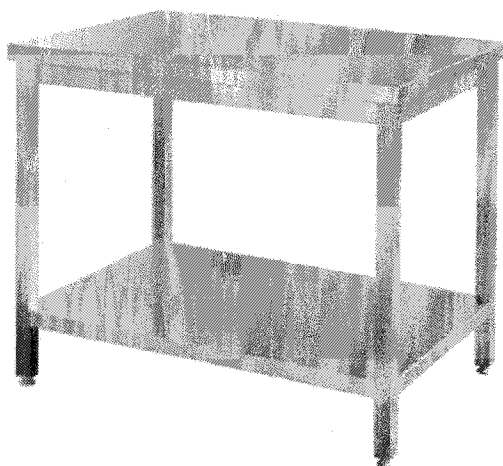

#### b. Specificații tehnice:

Realizată integral din oțel inoxidabil, cu picioare reglabile pe înălțime. Blatul de lucru este confecționat din inox, minim 4 cm grosime, în partea inferioară masa este dotată cu polița din oțel inox. Blatul de lucru și polița inferioară sunt ranforsate. Construcție robustă. Picioare realizate din inox, profil pătrat 4x4 cm, reglabile pe înălțime.  
- inox AISI 304.

| Dimensiuni totale (mm): | minim | maxim |
|-------------------------|-------|-------|
| Lungime                 | 1000  | 1200  |
| Lățime                  | 650   | 750   |
| Înălțime                | 800   | 850   |

## C. Rastel inox

| Cantitate | Unitate de măsură | Loc de livrare  | Specificații tehnice / cerințe funcționale | Durata minima garanție/termen de valabilitate  |
|-----------|-------------------|---|--|--|
| 4         | bucăți            | sediul autorității contractante (str. Fulgerului nr.1, Constanța) | <i>conform notei</i>                       | perioada de garanție acordată produselor: minim 24 luni de la data recepției calitative / acceptării produselor, în condiții de utilizare normală. |

### NOTĂ:

#### a. Schița produsului (model orientativ):



#### b. Specificații tehnice:

Realizată integral din oțel inoxidabil. Rastel cu 4 polițe tip grilaj. Grosime Inox polița minim 1.2 mm. Structura stabilă. Fiecare poliță suportă o greutate de până la 40 de Kg/raft.  
- inox AISI 304.

| Dimensiuni totale (mm): | minim | maxim |
|-------------------------|-------|-------|
| Lungime                 | 900   | 1200  |
| Lățime                  | 600   | 700   |
| Înălțime                | 1800  | 2000  |



### D. Dulap depozitare veselă

| Cantitate | Unitate de măsură | Loc de livrare  | Specificații tehnice / cerințe funcționale | Durata minima garanție/termen de valabilitate  |
|-----------|-------------------|---|--|--|
| 2         | bucăți            | sediul autorității contractante (str. Fulgerului nr.1, Constanța) | conform notei                              | perioada de garanție acordată produselor: minim 24 luni de la data recepției calitative / acceptării produselor, în condiții de utilizare normală. |

**NOTĂ:**

**a. Schița produsului (model orientativ):**



**b. Specificații tehnice:**

Dulap inox vertical cu uși glisante realizat din oțel inoxidabil cu grosime de min 1 mm, cu 3 polițe intermediare ranforsate. Picioarele realizate din oțel inoxidabil reglabile pe înălțime. Îmbinări sudate.  
- inox AISI 304.

| Dimensiuni totale (mm): | minim | maxim |
|-------------------------|-------|-------|
| Lungime                 | 1200  | 1300  |
| Lățime                  | 650   | 700   |
| Înălțime                | 1800  | 2000  |

### E. Poliță de perete cu suport de cuve

| Cantitate | Unitate de măsură | Loc de livrare  | Specificații tehnice / cerințe funcționale | Durata minima garanție/termen de valabilitate  |
|-----------|-------------------|---|--|--|
| 2         | bucăți            | sediul autorității contractante (str. Fulgerului nr.1, Constanța) | conform notei                              | perioada de garanție acordată produselor: minim 24 luni de la data recepției calitative / acceptării produselor, în condiții de utilizare normală. |

**NOTĂ:**

**a. Schița produsului (model orientativ):**

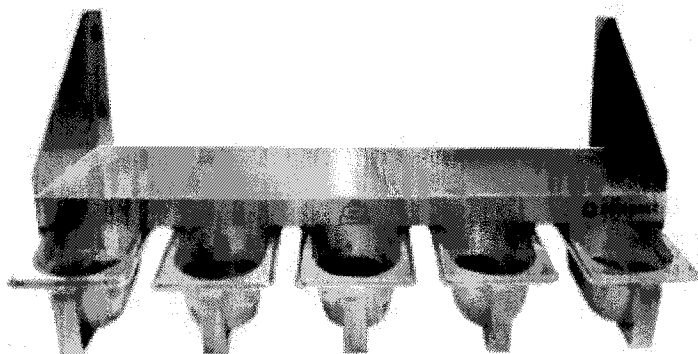

**b. Specificații tehnice:**

Poliță de perete cu suport și 5 cuve pentru ingrediente sau mirodenii, structură din oțel inoxidabil.  
Capacitate maximă de încărcare pe raft: 35 kg  
Numar cuve: 5 GN-uri (1x0,8 litri, 2x1,4 litri, 2x2 litri)  
Sunt incluse în pret 5 cuve: 1x165x180x70h mm, 2x165x180x105 mm și 2x165x180x150 mm  
- inox AISI 304.

| Dimensiuni totale (mm): | minim | maxim |
|-------------------------|-------|-------|
| Lungime                 | 600   | 800   |
| Lățime                  | 200   | 350   |
| Înălțime                | 250   | 320   |

## F. Dulap vertical

| Cantitate | Unitate de măsură | Loc de livrare  | Specificații tehnice / cerințe funcționale | Durata minima garanție/termen de valabilitate  |
|-----------|-------------------|---|--|--|
| 1         | bucăți            | sediul autorității contractante (str. Fulgerului nr.1, Constanța) | conform notei                              | perioada de garanție acordată produselor: minim 24 luni de la data recepției calitative / acceptării produselor, în condiții de utilizare normală. |

### a. Schița produsului (model orientativ):



### b. Specificații tehnice:

Dulap ustensile curățenie, pe soclu, cu spațiu pentru mop și găleată / mătură. Structură de rezistență realizată din tabla de oțel profilată, grosime minimală = 0,6 mm. Ușa ranforsată dotată cu fante de aerisire. Dotat cu 3 rafturi pentru produse de curățenie și spațiu pentru găleata și mop sau mătura. Sistem de închidere cu 2 chei, mâner prevăzut cu gaura pentru lacăt. Culoare: Gri

| Dimensiuni totale (mm): | minim | maxim |
|-------------------------|-------|-------|
| Lungime                 | 600   | 800   |
| Lățime                  | 400   | 600   |
| Înălțime                | 1600  | 1800  |

### 3.3.1.6 Lotul 6 – Dulapuri depozitare

(A. Fișet metalic depozitare acte, B. Dulapuri tip vestiar cu 6 uși și băncuță)

#### A. Fișet metalic depozitare acte

| Cantitate | Unitate de măsură | Loc de livrare  | Specificații tehnice / cerințe funcționale | Durata minima garanție/termen de valabilitate  |
|-----------|-------------------|---|--|--|
| 5         | bucăți            | sediul autorității contractante (str. Fulgerului nr.1, Constanța) | conform notei                              | perioada de garanție acordată produselor: minim 24 luni de la data recepției calitative / acceptării produselor, în condiții de utilizare normală. |

**NOTĂ:**

#### a) Schița produsului (model orientativ)



fișet metalic fabricat din tabla cu o grosime de minim 0,7 mm. Construcție sudată din oțel cu pereți simpli, vopsit în câmp electrostatic. Prevăzut cu 4 polițe reglabile pe înălțime. Sistem de închidere sus-jos. Încuietore cu 2 chei culoare: gri RAL 7035

| Dimensiuni totale (mm): | minim | maxim |
|-------------------------|-------|-------|
| Lungime                 | 800   | 900   |
| Lățime                  | 400   | 600   |
| Înălțime                | 1800  | 2000  |

## B. Dulapuri tip vestiar cu 6 uși și băncuță

|    | Unitate de măsură | Loc de livrare  | Specificații tehnice / cerințe funcționale | Durata minima garanție/termen de valabilitate  |
|----|-------------------|---|--|--|
| 30 | bucăți            | sediul autorității contractante (str. Fulgerului nr.1, Constanța) | conform notei                              | perioada de garanție acordată produselor: minim 24 luni de la data recepției calitative / acceptării produselor, în condiții de utilizare normală. |

### NOTĂ:

#### a) Schița produsului (model orientativ):

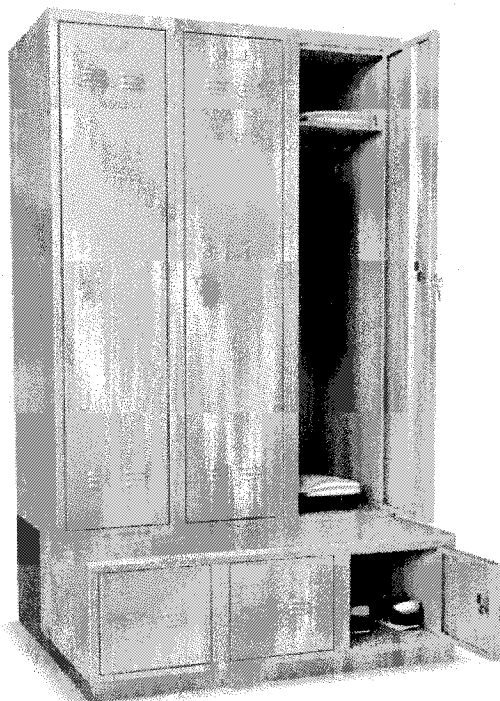

#### b) Specificații tehnice:

Realizat din tablă vopsită în câmp electrostatic; culoare: gri.

Compus din două module:

**Modulul superior**, prevăzut cu trei compartimente pentru îmbrăcăminte, având uși cu deschiderea în același sens. Ușile vor fi prevăzute cu mâner, fante de aerisire, atât în partea inferioară (minim două), cât și în partea superioară (minim două), suport pentru etichetă nominală, precum și cu încuietori tip yală (fiecare cu două chei). În fiecare compartiment va fi montat câte un blat orizontal, din tablă, la 300 mm față de partea superioară a interiorului acestuia. La 50-60 mm față de blat, sub acesta, va fi montat, transversal, un suport pentru umerase.

**Modulul inferior**, prevăzut cu trei compartimente pentru îmbrăcăminte, având uși cu deschiderea în același sens. Ușile vor fi prevăzute cu mâner, fante de aerisire (minim trei - dispuse central) și cu încuietori tip yală (fiecare cu două chei).

Deasupra celor trei compartimente ale modulului inferior se va monta un **blat laminat** sau din PAL melaminat, cu grosimea de 18 mm, cu cant ABS de 2 mm, având lățimea de 300 mm (culoare: imitație stejar / fag / cireș).

În partea inferioară, dulapul va fi prevăzut cu un **cadru din tablă galvanizată** cu înălțimea de 60-80 mm.

| Dimensiuni totale (mm): | minim         | maxim         |
|-------------------------|---------------|---------------|
| Lățime compartiment     | 270           | 310           |
| Lățime totală           | -             | 950           |
| Adâncime modul superior | 450           | 500           |
| Adâncime modul inferior | 750 (450+300) | 800 (500+300) |
| Înălțime modul superior | 1600          | 1700          |
| Înălțime modul inferior | 450           | 480           |
| Înălțime totală         | 2050          | 2180          |

### 3.3.1.7 Lotul 7 – Mobilier pentru depozitare scule

#### ( A. Dulap pentru scule, B Banc metalic pentru scule)

##### A. Dulap pentru scule

| Cantitate | Unitate de măsură | Loc de livrare  | Specificații tehnice / cerințe funcționale | Durata minima garanție/termen de valabilitate  |
|-----------|-------------------|---|--|--|
| 30        | bucăți            | sediul autorității contractante (str. Fulgerului nr.1, Constanța) | conform notei                              | perioada de garanție acordată produselor: minim 24 luni de la data recepției calitative / acceptării produselor, în condiții de utilizare normală. |

##### NOTĂ

##### a. Schița produsului (model orientativ):



##### b. Specificații tehnice:

Dulap pentru scule cu 4 sertare și 4 polite metalice. Structură stabilă, realizată din tabla de oțel cu o grosime de minim 0,7 mm. Vopsit în câmp electrostatic, culoare gri/albastru. uși întărite, încuietore de siguranță tip bușon cu închidere în 3 puncte/2 chei. Șine de sertare cu glisare ușoară pe rulmenți, ce pot fi extrase 100% și cu capacitate portantă de minim 30 kg/sertar. Rafturi înălțimea reglabilă fiecare cu capacitate portantă de 110 kg.

| Dimensiuni totale (mm): | minim | maxim |
|-------------------------|-------|-------|
| Lungime                 | 1000  | 1200  |
| Adâncime                | 500   | 700   |
| Înălțime                | 1800  | 2000  |

##### B. Banc metalic pentru scule

| Cantitate | Unitate de măsură | Loc de livrare  | Specificații tehnice / cerințe funcționale | Durata minima garanție/termen de valabilitate  |
|-----------|-------------------|---|--|--|
| 3         | bucăți            | sediul autorității contractante (str. Fulgerului nr.1, Constanța) | conform notei                              | perioada de garanție acordată produselor: minim 24 luni de la data recepției calitative / acceptării produselor, în condiții de utilizare normală. |

##### a. Schița produsului (model orientativ):

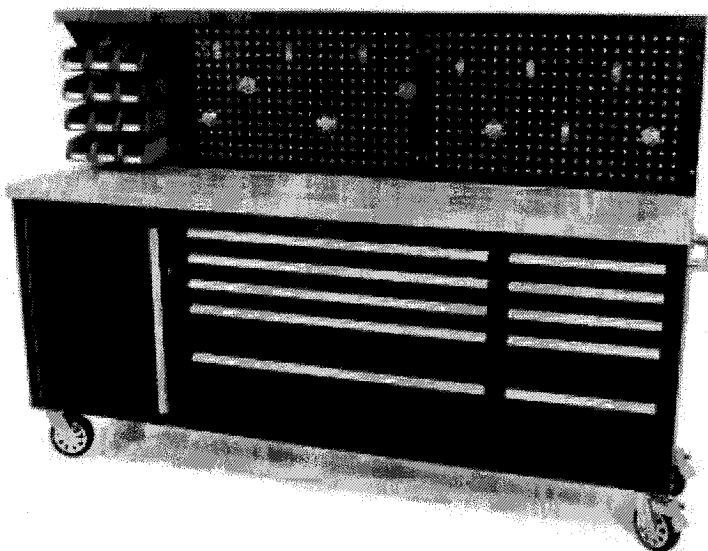

## b. Specificații tehnice:

Banc de lucru profesional cu blat de lemn și panou pentru scule cu blat din lemn masiv de minim 4 cm grosime, mânere din oțel inoxidabil. Echipat cu 4 roți robuste cu dimensiunea de 150 x 40 mm, 2 simple și 2 cu frâne. Pe laterale bancul are 2 mânere robuste din oțel inoxidabil. Dulapul și sertarele pot fi blocate separat. Sertarele au ghidaje cu rulment dublu și sunt prevăzute cu covoare antiderapante. Bancul este furnizat cu 12 cuve din plastic pentru depozitarea diferitelor piese și 13 cârlige

Dimensiuni totale: 230 x 51 x 148,5 cm.

Dimensiunile dulapului cu roți și mânere: 230 x 48,5 x 95 cm.

Dimensiunile dulapului fără roți și mânere: 214 x 48,5 x 76,5 cm.

Dimensiunile compartimentului deschis din spatele ușii stânga: 60 x 45 x 68 cm.

Dimensiunile celor 3 sertare din partea dreapta superioară: 43 x 39 x 6,5 cm.

Dimensiunile sertarului 4 din partea dreaptă : 43 x 39 x 14,5 cm.

Dimensiunile sertarului 5 din partea dreaptă: 43 x 39 x 22,5 cm.

Dimensiunile celor 3 sertare din partea stânga superioară: 95 x 39 x 6,5 cm.

Dimensiunile sertarului 4 din partea stânga: 95 x 39 x 14,5 cm.

Dimensiunile sertarului 5 din partea stânga: 95 x 39 x 22,5 cm.

Capacitatea maximă a roților: 175kg / roata, total 700kg .

Capacitatea maximă pentru fiecare sertar: 30 Kg.

Greutate dulap : Ca. 145 Kg.

Diametru roți : 150 x 40 mm.

**Se acceptă abatere +/- 10%**

### 3.3.2 Frecvența contractelor / termene de livrare:

Contractele se vor încheia în conformitate cu datele din tabelul de mai jos:

| Nr. lot | Denumire produs                             | U/M | Cant. | Termen maxim de livrare             | Termen maxim de montare, fixare / instalare / punere în funcțiune |
|---------|---|-----|-------|-------------------------------------|---|
| 1       | Scaune de exterior pentru tribună           | buc | 300   | 30 zile de la semnarea contractului | 32 zile de la semnarea contractului                               |
| 2       | Paturi simple supraetajate                  | buc | 20    |                                     |   |
| 3       | A. Bancă așteptare                          | buc | 6     |                                     |   |
|         | B. Masă pentru instrumentar medical         | buc | 3     |                                     |   |
|         | C. Taburet medic cu spătar                  | buc | 2     |                                     |   |
|         | D. Vitrină                                  | buc | 8     |                                     |   |
|         | E. Canapea de examinare                     | buc | 1     |                                     |   |
| 4       | A. Masă tip laborator chimie                | buc | 5     |                                     |   |
|         | B. Scaun mobil de laborator                 | buc | 20    |                                     |   |
|         | C. Dulap depozitare substanțe chimice       | buc | 3     |                                     |   |
| 5       | A. Masă de lucru cu poliță inferioară       | buc | 3     |                                     |   |
|         | B. Masă de lucru                            | buc | 1     |                                     |   |
|         | C. Rastel inox                              | buc | 4     |                                     |   |
|         | D. Dulap depozitare veselă                  | buc | 2     |                                     |   |
|         | E. Poliță de perete cu suport de cuve       | buc | 2     |                                     |   |
|         | F. Dulap vertical                           | buc | 5     |                                     |   |
| 6       | A. Fișet metalic acte                       | buc | 5     |                                     |   |
|         | B. Dulapuri tip vestiar cu 6 uși și băncuță | buc | 30    |                                     |   |

| Nr. lot | Denumire produs                     | U/M | Cant. | Termen maxim de livrare | Termen maxim de montare, fixare / instalare / punere în funcțiune |
|---------|-------------------------------------|-----|-------|-------------------------|---|
| 7       | A. Mobilier pentru depozitare scule | buc | 30    |                         |   |
|         | B. Banc metalic pentru scule        | buc | 3     |                         |   |

### 3.4. Garanție

Toate produsele trebuie să fie acoperite de garanție, așa cum a fost specificat la fiecare produs în parte, pentru fiecare produs.

Garanția trebuie să acopere toate costurile rezultate din remedierea defectelor în perioada de garanție, inclusiv, dar fără a se limita la:

- i. ambalaje, inclusiv furnizarea de material protector pentru transport (folii, carton, cutii, lăzi etc.);
- ii. transport prin intermediul transportatorului, inclusiv de transport internațional (dacă este aplicabil);
- iii. înlocuirea tuturor componentelor defecte/neconforme;
- iv. despachetarea, inclusiv curățarea spațiilor unde se efectuează montarea, fixarea/instalarea, punerea în funcțiune.

În cazul viciilor ascunse, acestea vor fi sesizate în scris Contractantului, în termen de 48 de ore de la constatarea acestora de către beneficiari, Contractantul fiind obligat să remedieze în termen de 10 zile produsul.

### 3.5 Livrare, ambalare, etichetare, transport și asigurare pe durata transportului

Termenul de livrare este cel menționat pentru fiecare produs în parte. Un produs este considerat livrat când toate activitățile în cadrul contractului au fost realizate, produsul/echipamentul este montat, instalat/fixat în locația precizată, funcționează la parametrii agreeți și este acceptat de Autoritatea contractantă.

Produsele vor fi livrate cantitativ și calitativ la locul indicat de Autoritatea contractantă pentru fiecare produs în parte. Fiecare produs va fi însoțit de toate subansamblele/părțile componente necesare montării, fixării, instalării, punerii și menținerii în funcțiune (după caz).

Contractantul va ambala și eticheta produsele furnizate astfel încât să prevină orice daună sau deteriorare în timpul transportului acestora către destinația stabilită.

Dacă este cazul, ambalajul trebuie prevăzut astfel încât să reziste, fără limitare, manipulării accidentale, expunerii la temperaturi extreme, mediului salin și precipitațiilor din timpul transportului și depozitării în locuri deschise. În stabilirea mărimii și greutateii ambalajului Contractantul va lua în considerare, acolo unde este cazul, distanța față de destinația finală a produselor furnizate și eventuala absență a facilităților de manipulare la punctele de tranzitare.

Transportul și toate costurile asociate sunt în sarcina exclusivă a contractantului. Produsele vor fi asigurate împotriva pierderii sau deteriorării intervenite pe parcursul transportului și cauzate de orice factor extern.

Destinația de livrare este cea comunicată pentru fiecare produs.

Contractantul este responsabil pentru livrarea, montarea, instalarea, punerea în funcțiune (după caz) a produselor în termenul agreeat și se consideră că a luat în considerare toate dificultățile pe care le-ar putea întâmpina în acest sens și nu va invoca nici un motiv de întârziere sau costuri suplimentare.

### 3.6. Montare, instalare, punere în funcțiune

Contractantul va monta, instala/fixa și va pune în funcțiune (după caz) produsele la locul de livrare indicat de Autoritatea contractantă și va efectua orice altă configurație considerată necesară pentru a asigura funcționalitatea produselor, în termenele stabilite la pct. 3.3.2 din Caietul de sarcini.

Contractantul trebuie să monteze, instaleze/fixeze și să pună în funcțiune (după caz) toate produsele în mod corespunzător, asigurându-se în același timp ca spațiile unde s-au realizat aceste operațiuni rămân curate. După livrarea, montarea, instalarea/fixarea și punerea în funcțiune (după caz) a produselor, contractantul va elimina toate deșeurile rezultate și va lua măsurile adecvate pentru a aduna toate ambalajele și eliminarea acestora din spațiile Autorității contractante.

#### **4 Documentații ce trebuie furnizate Autorității contractante în legătură cu produsul**

Pentru produsele livrate Contractantul trebuie să le livreze Autorității contractante instrucțiuni de utilizare și întreținere (emise de producător) care detaliază, minimal, modul de utilizare și de întreținere a produselor.

#### **5 Recepția produselor**

Recepția produselor se va efectua pe bază de proces-verbal semnate de Contractant și Autoritatea contractantă. Recepția produselor se va realiza în două etape, respectiv:

- recepția cantitativă - după livrarea produselor în cantitatea solicitată la locația indicată de Autoritate contractantă prin numărarea bucată cu bucată (piesă cu piesă) a produselor, conform comenzii și compararea cu datele din factură, avizul de expediție, avizul de însoțire a mărfii (după caz) și oferta financiară;

- recepția calitativă - după montarea, instalarea/fixarea, punerea în funcțiune a produselor și remedierea eventualelor defecte constatate; recepția calitativă va include unul din următoarele rezultate:

- a) acceptat;
- b) acceptat cu observații minore;
- c) acceptat cu rezerve;
- d) refuzat.

Criteriile referitoare la rezultatul recepției calitative, numărul și tipul defectelor identificate, precum și termenul de remediere, sunt detaliate în tabelul următor:

| Rezultatul recepției calitative | Numărul defectelor identificate | Termen de remediere |
|---------------------------------|---------------------------------|---------------------|
| Acceptat                        | -                               | -                   |
| Acceptat cu observații minore   | 1-2                             | 7 zile              |
| Acceptat cu rezerve             | 3                               | 10 zile             |
| Refuzat                         | > 3                             | 15 zile             |

#### **6 Modalități și condiții de plată**

Contractantul va emite factură fiscală pentru produsele livrate. Fiecare factură va avea menționat numărul contractului, datele de emisie și de scadență ale facturii respective. Facturile vor fi trimise în original la sediul Autorității contractante numai după semnarea procesului verbal de recepție, prin care se confirmă livrarea, recepția și acceptarea produselor (montarea, instalarea/fixarea, punerea în funcțiune și remedierea eventualelor defecte constatate – după caz).

Procesul verbal de recepție va însoți factura și reprezintă elementul necesar realizării plății, împreună cu celelalte documente justificative prevăzute mai jos:

- a) certificatul de calitate;
- b) certificatul de garanție;
- c) declarația de conformitate;
- d) instrucțiuni de utilizare și întreținere (emise de producători);
- e) avizul de expediție a produsului (dacă este cazul);

Plățile în favoarea Contractantului se vor efectua în termen de 30 de zile de la data emiterii facturii fiscale în original și a tuturor documentelor justificative.

#### **7 Cadrul legal care guvernează relația dintre Autoritatea contractantă și Contractant (inclusiv în domeniile mediului, social și al relațiilor de muncă)**

Ofertantul devenit Contractant are obligația de a respecta în executarea Contractului, obligațiile aplicabile în domeniul mediului, social și al muncii instituite prin dreptul Uniunii, prin dreptul național, prin acorduri colective sau prin dispozițiile internaționale de drept în domeniul mediului, social și al muncii enumerate în anexa X la Directiva 2014/24, respectiv:

- i. Convenția nr. 29 a OIM privind munca forțată;
- ii. Convenția nr. 105 a OIM privind abolirea muncii forțate;
- iii. Convenția nr. 138 a OIM privind vârsta minimă de încadrare în muncă;

- iv. Convenția nr. 111 a OIM privind discriminarea (ocuparea forței de muncă și profesie);
- v. Convenția nr. 100 a OIM privind egalitatea remunerației;
- vi. Convenția nr. 182 a OIM privind cele mai grave forme ale muncii copiilor;
- vii. Convenția de la Viena privind protecția stratului de ozon și Protocolul său de la Montreal privind substanțele care epuizează stratul de ozon;
- viii. Convenția de la Basel privind controlul circulației transfrontaliere a deșeurilor periculoase și al eliminării acestora (Convenția de la Basel);
- ix. Convenția de la Stockholm privind poluanții organici persistenți (Convenția de la Stockholm privind POP).

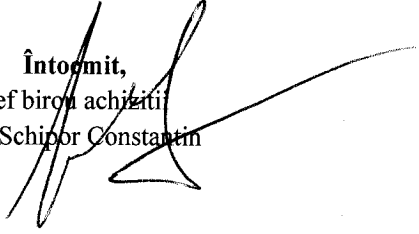
  
Întocmit,  
Șef birou achiziții  
Cpt. Schipor Constantin